

NOVUS[®] Pila

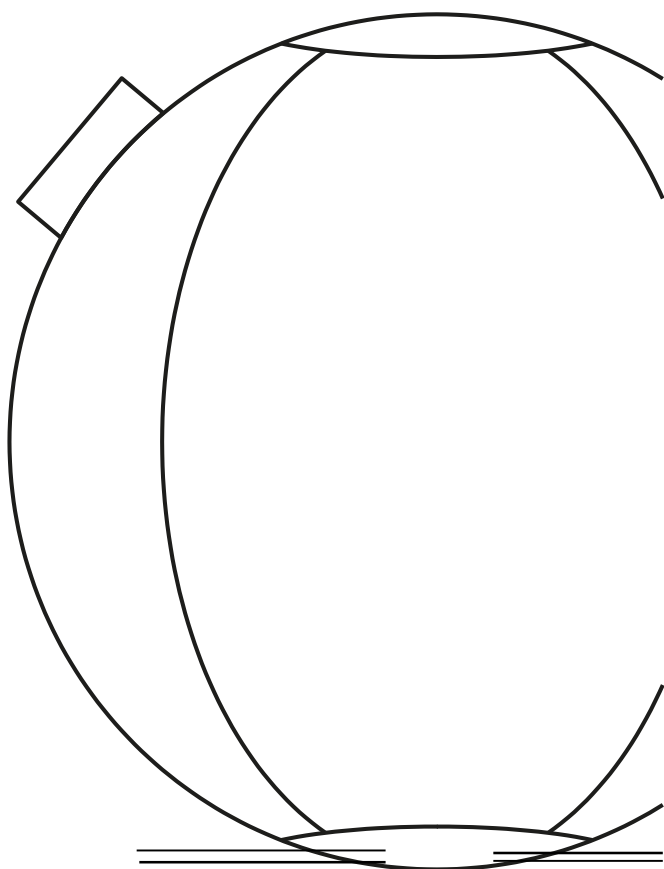

Informace o produktu

Product information

01–16 cz | Informace o produktu

1.0 Obsah balení	01–02	5.0 Cvičební pokyny	13
		5.1 Zdravé sezení	13
2.0 Bezpečnostní pokyny	03	5.2 Kompezační trénink	14
		5.3 Stání	15
3.0 Návod na instalaci	04		
3.1 Příprava	04	6.0 Péče a údržba	16
3.2 Použití pumpy	05		
3.3 Nafouknutí	06–07		
3.4 Umístění zavíracího ventilu	08		
3.5 Vypuštění vzduchu	09		
4.0 Použití míče	10		
4.1 Balanční funkce	10		
4.2 Praktické využití	11		
4.3 Designový štítek	12		

Upozornění!

Před použitím produktu si prosím přečtěte bezpečnostní pokyny.

Nedodržení těchto informací může vést ke zranění a k tomu, že odpovědnost za způsobenou škodu nebude prodejcem a výrobcem uznána.

1.0 Obsah balení

1. 1 × Potah míče
2. 1 × PVC míč
vč. vyvažovacího stabilizátoru
3. 1 × ruční pumpička
4. 2 × uzavírací ventil
5. 1 × adaptér

1.

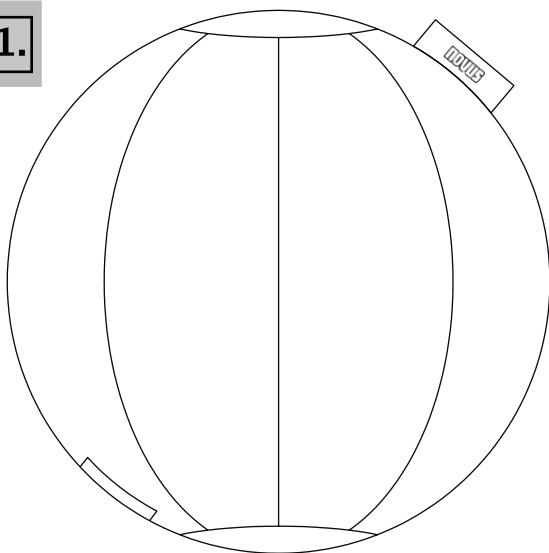

3.

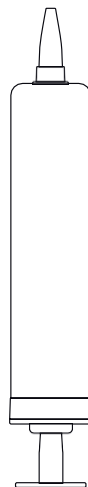

2.

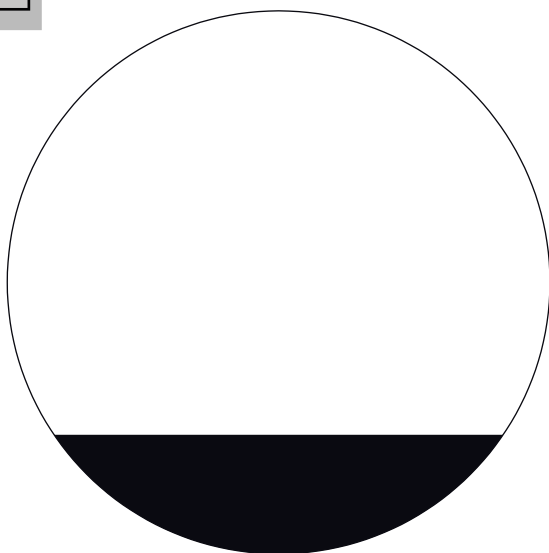

4.

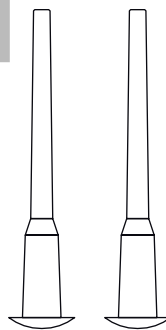

5.



2.0 Bezpečnostní pokyny

- míč není vhodný pro děti do 3 let; malé části představují riziko udušení
- míč nesmí být používán v přítomnosti domácích zvířat
- před každým použitím je třeba zkontrolovat, zda míč je správně nafouknutý
- míč není určen pro trvalé sezení, z důvodu možného poškození Vašeho zdraví
- nepoužívejte žádné příslušenství, které není součástí dodávky nebo není schváleno výrobcem
- pokud zjistíte jakékoli známky opotřebení, kontaktujte zákaznický servis: info@novus-dahle.com
- pokud je objeven v míči díra, musí být zcela vyměněn; oprava nezaručuje odpovídající zabezpečení pro další použití
- míč čistěte pouze vodou; čisticí prostředky mohou obal poškodit
- míč nesmí být umístěn ani používán v blízkosti špičatých nebo ostrých předmětů
- nepoužívejte míč nevhodným způsobem, protože jinak se může při sedu otáčet díky funkci vyvážení
- max. možné zatížení do 120 kg
- nepoužívejte míč na kluzkém povrchu

3.0 Návod na instalaci

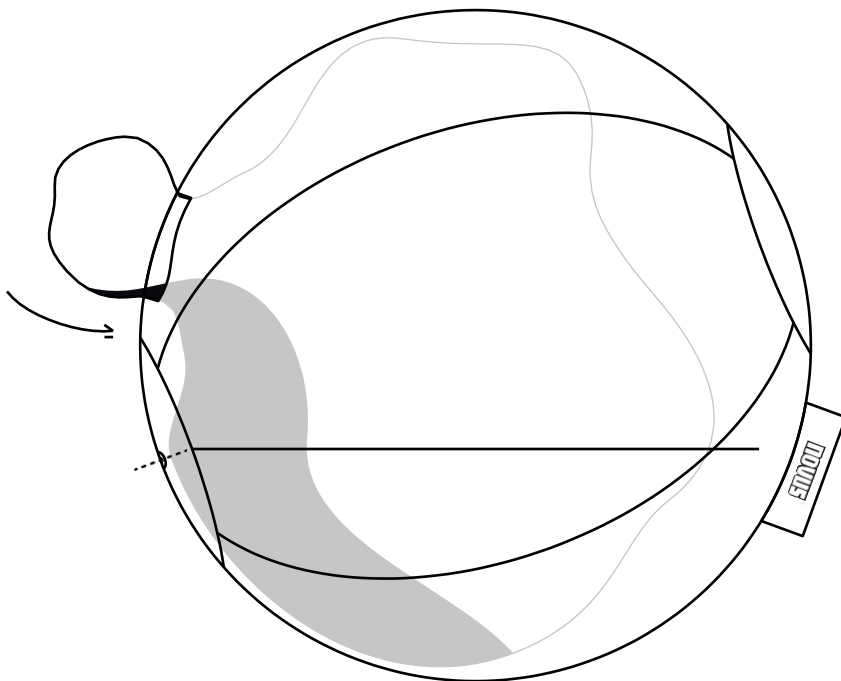

3.1 Příprava

Před nafouknutím vložte vnitřní PVC míč do potahu.

Rozepněte zip a vložte vnitřní PVC míč tak, aby otvor pro nafouknutí směřoval ke spodní části potahu.

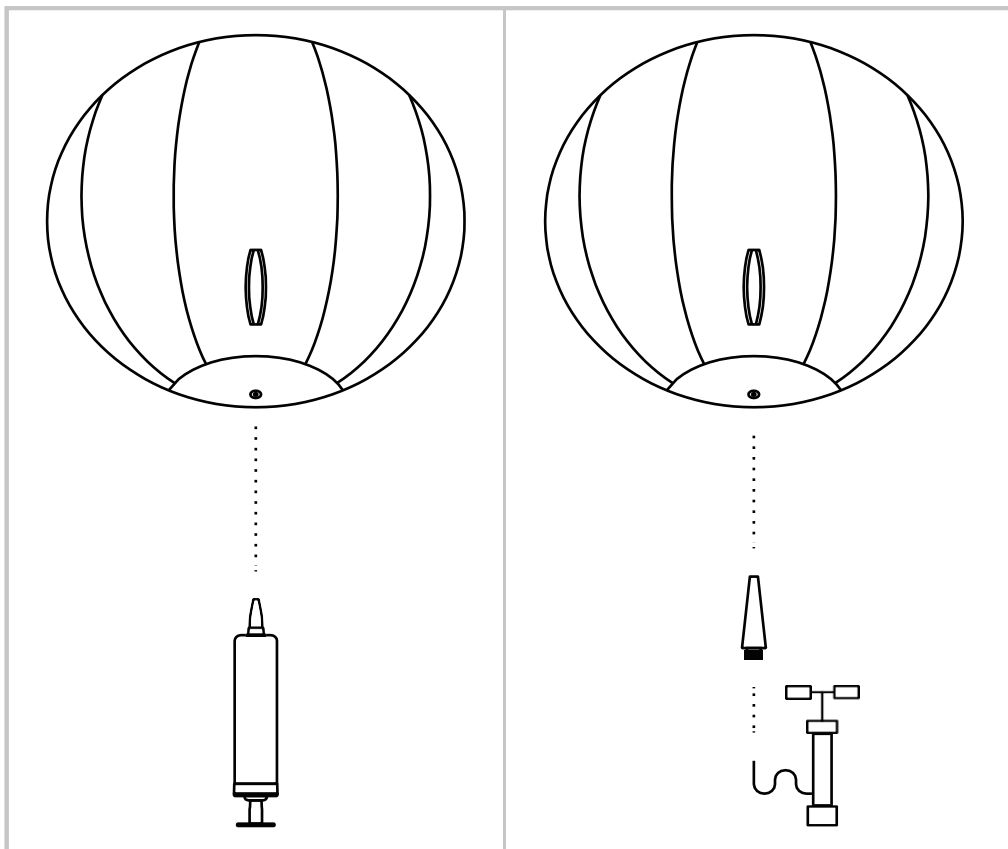

3.2 Použití pumpičky

Existuje několik způsobů, jak míč nafouknout:

- pokud nemáte jiné vzduchové čerpadlo, můžete míč nafouknout pomocí dodaného ručního čerpadla

- Alternativně můžete použít dodaný adaptér k nafouknutí míče vlastní hustilkou.

Upozornění:

Pokud je míč příliš nafouknutý, záruka na produkt je neplatná.

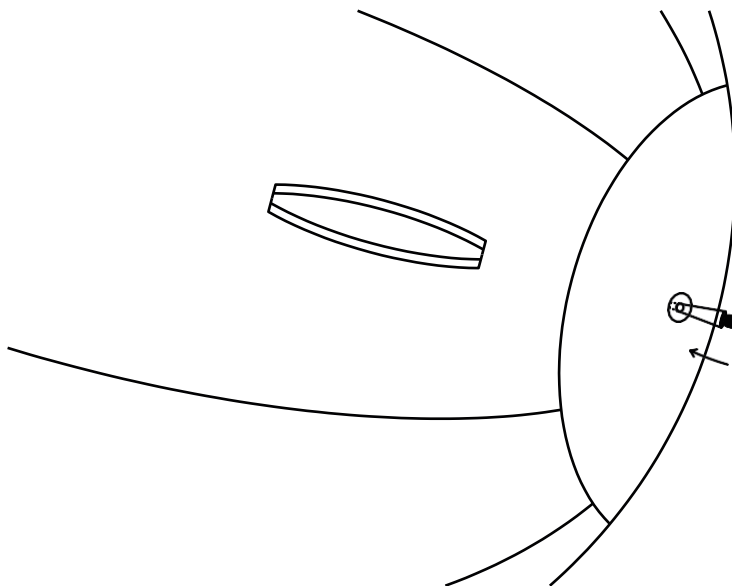

3.3 Nafouknutí

Ujistěte se, prosím, že je míč nafouknutý pouze při pokojové teplotě. Vysoký teplotní rozdíl z chladu do tepla by mohl výrazně zvýšit vnitřní tlak míče, což může produkt poškodit.

Použití kompresoru se nedoporučuje, a je pouze na vaše vlastní riziko.

Vložte adaptér hustilky do nafukovacího otvoru koule a ujistěte se, že nemůže unikát žádný vzduch. A současně oba otvory na sebe přesně navazují.

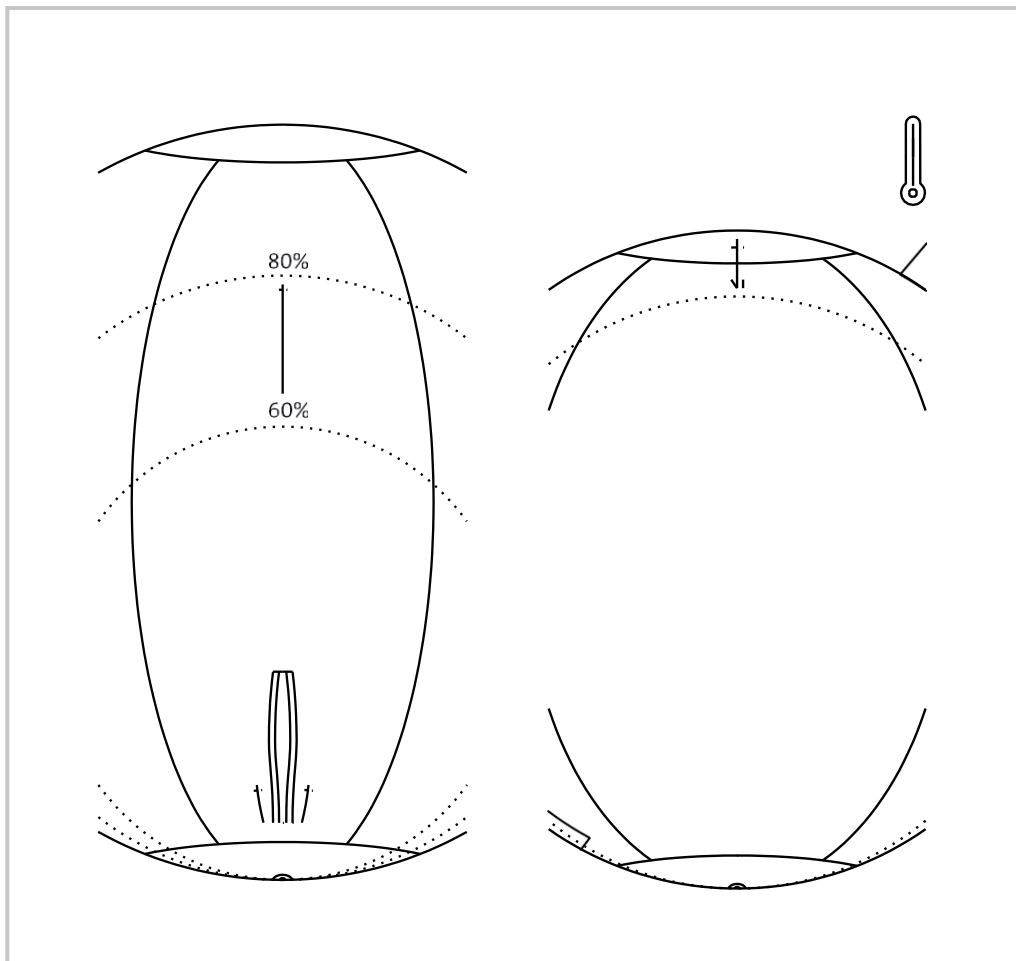

- po nafouknutí míče na 60–80% uzavřete zip pouzdra a pokračujte
- ideální tvrdost míče poznáte podle toho, že na potahu již nejsou žádné vrásky
- může se stát, že míč bude nutné lehce dofouknout po prvním dni, protože se materiál přizpůsobí pokojové teplotě
- během nafukování průběžně kontrolujte správnou polohu a orientaci vnitřní koule

Upozornění

Pokud je míč příliš nafouknutý, záruka na produkt je neplatná.

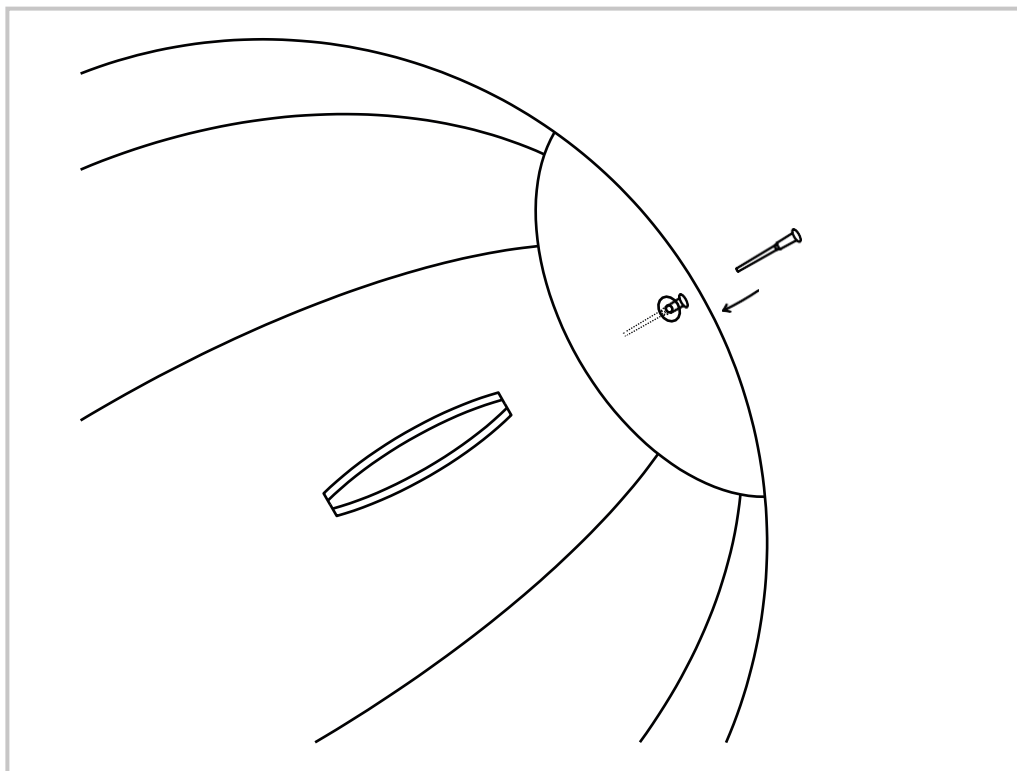

3.4 Umístění uzavíracího ventilu

- po dosažení správného objemu nafouknutím uzavřete míč pomocí uzavíracího ventilu
- ujistěte se, že je ventil zasunut až na doraz, v rovině s vnějším povrchem

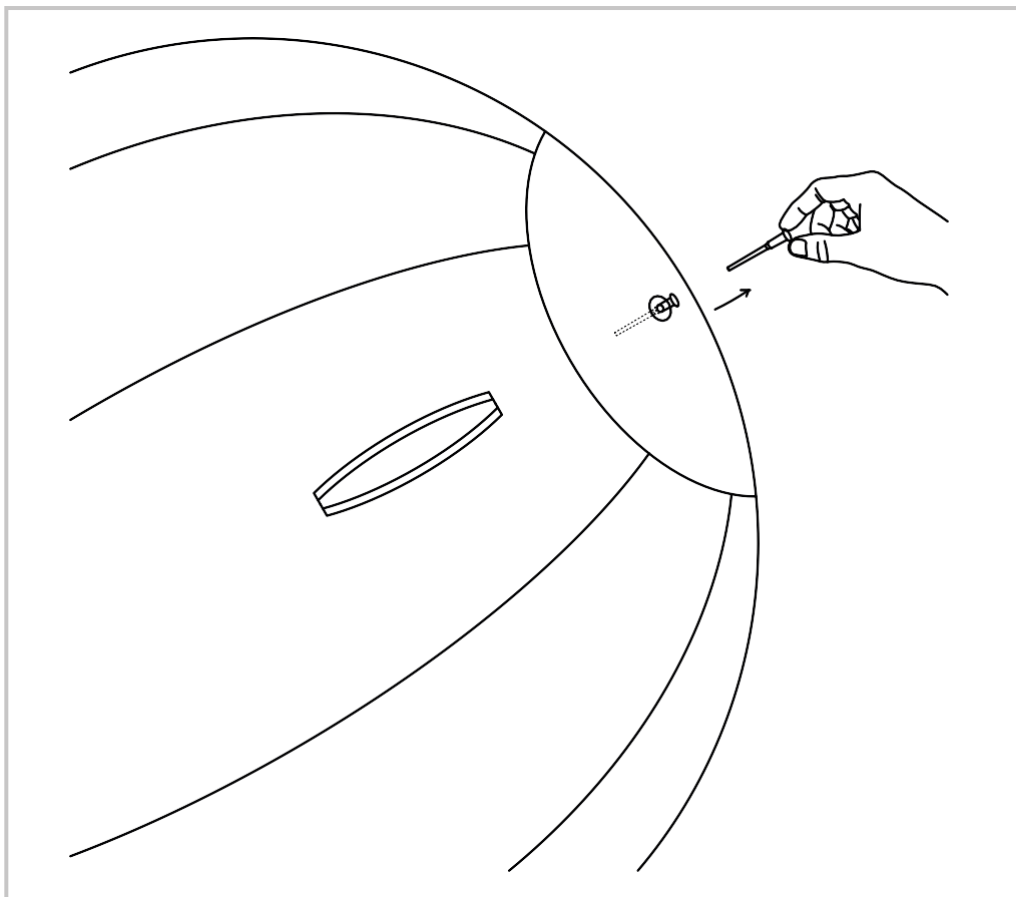

3.5 Uvolnění vzduchu

- pokud potřebujete míč vyfouknout a uložit, musíte uzavírací ventil opatrně uvolnit a vytáhnout
- k uvolnění ventilu nepoužívejte žádné ostré předměty, vhodná je např. zadní část rukojeti lžičky
- pevně držte uzavírací ventil prsty, abyste jej udrželi pod kontrolou i přes tlak vzduchu

4.0 Použití míče

Balanční míč je další prvek určený k sezení, který lze využít doma nebo v kanceláři. Míč je pohodlný a zároveň estetický. Doporučuje se používat střídavě s konvenčním sezením. Pohyblivé sezení posiluje záda. Nedoporučuje se však sedět na míči výhradně nebo v příliš dlouhých intervalech.

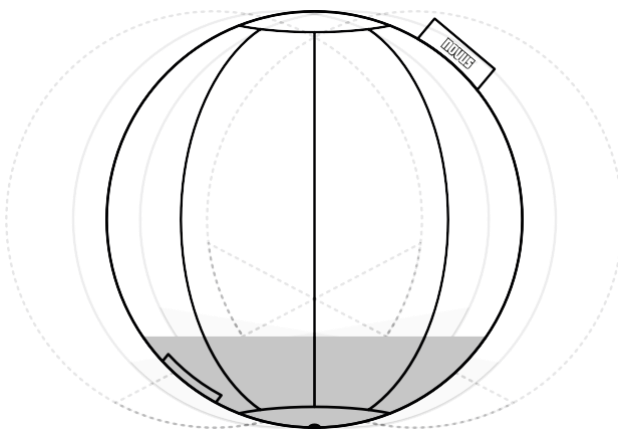

4.1 Balanční funkce

- PVC – vnitřní vložka míče má samovyvažovací funkci
- díky této funkci je horní část míče udržována čistá

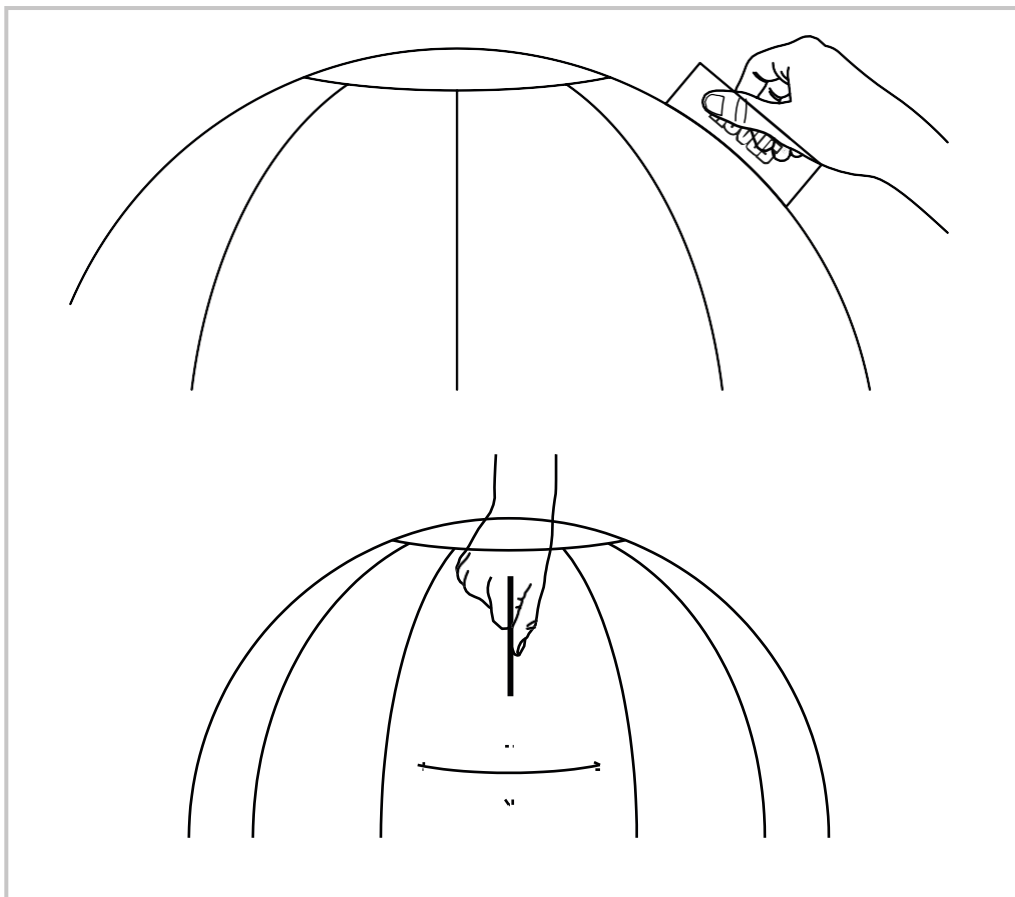

4.2 Funkční štítek

- vnější štítek má kromě estetického značení také praktickou funkci
- míč lze pomocí štítku uchopit jednou rukou a snadno přesunout na jiné místo
- při sezení vám štítek umožňuje správně umístit míč jeho uchopením vpředu

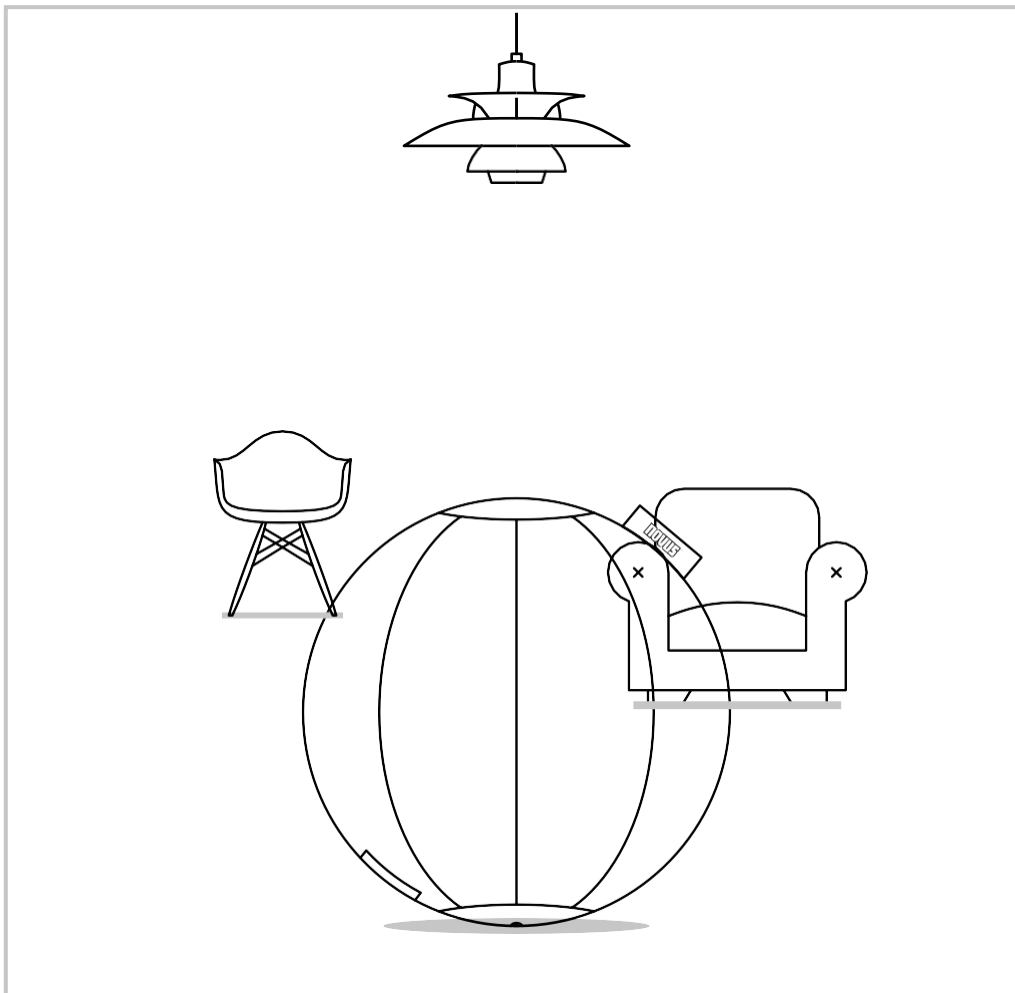

4.3 Design

Na rozdíl od běžných gymnastických míčů má míč PILA i další přidané vlastnosti: vysoká kvalita, klid a pohodlí.

5.0 Cvičení

Míč lze využít pro mnoho různých typů cvičení:

Nezáleží na prostoru – doma u stolu nebo v kanceláři. Ukázky některých vhodných cvičení ukážeme níže.

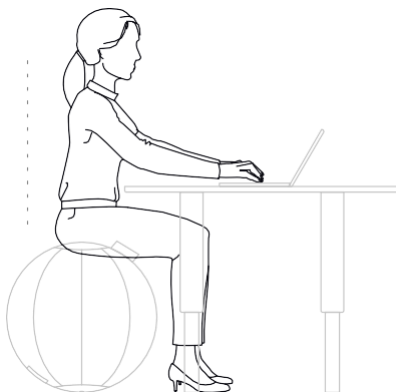

V případě problémů se zády nebo jiných zdravotních omezení by mělo být použití míče konzultováno s odborníkem.

5.1 Zdravé sezení

- pro dokonalé vyvážení při sezení byste měli celá chodidla položit na podlahu, široký stabilní sed
- předem také zkontrolujte protiskluznost povrchu, abyste zabránili neúmyslnému sklouznutí míče
- stejně jako u veškerého sedacího nábytku byste si měli zvolit vzpřímenou a tedy zdravou polohu při sezení

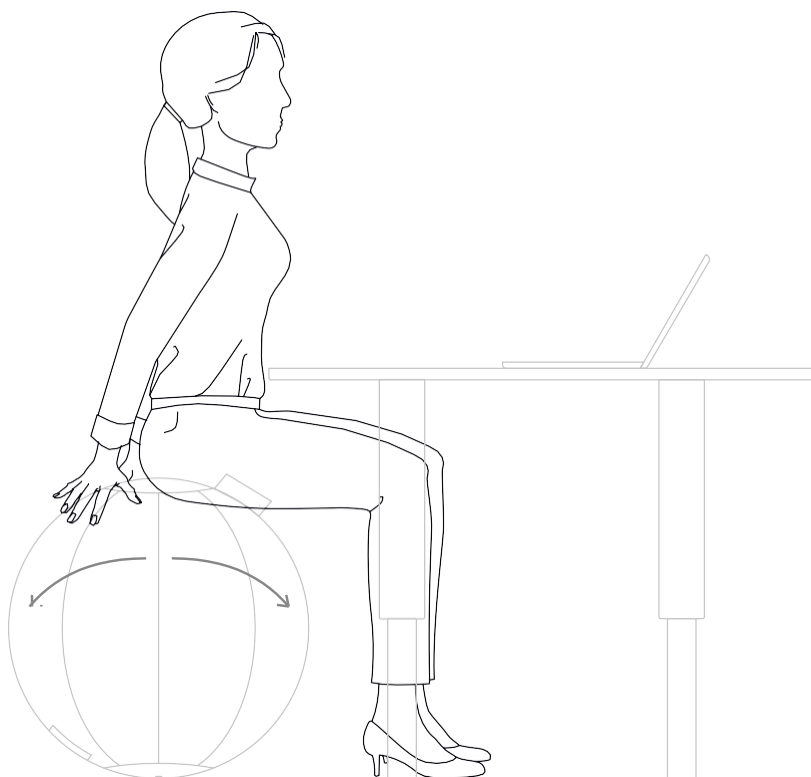

5.2 Kompenzační trénink

- míč je ideální pro umožnění pohybu pro kompenzaci sezení po dobu několika hodin
- pomalé plynulé pohyby vpřed a vzad posilují dolní část zad a chrání páteř
- hlavní výhodou míče je jeho schopnost naklonění; tuto flexibilitu nenabízí téměř žádný sedací nábytek

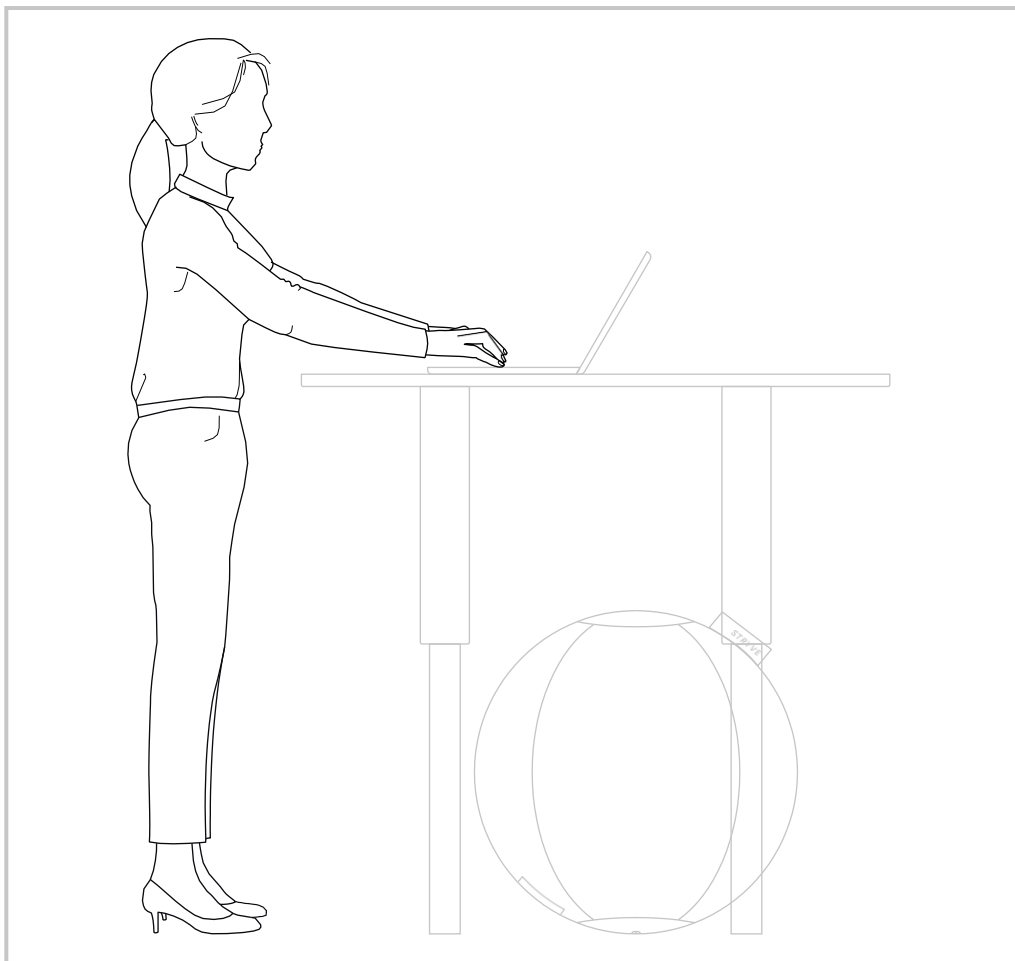

5.3 Stání

- průběžné stání podporuje krevní oběh a zabraňuje únavě
- flexibilita míče při této formě pohybu je také výhodou
- na rozdíl od kancelářských židlí s vysokým opěradlem lze míč rychle a snadno uložit pod stůl nebo do volného rohu

6.0 Péče a údržba

Materiál: imitace kůže

Pokud je povrch znečištěný, můžete jej vyčistit vlhkým hadříkem a teplou vodou. Nepoužívejte silné čisticí prostředky na bázi alkoholu, aby nedošlo ke změně zabarvení materiálu

NOVUS PILA

Balanční míč průměr 65 cm K749+0656+000
Balanční míč průměr 70 cm K749+0706+000

Sedací míč do kanceláře i domácnosti
Materiál potahu: imitace kůže, hnědá
Max. nosnost: 120 kg

Distributor pro ČR: OFFICE LINE spol. s r.o.,
Do Čertous 20, 193 00 Praha – Horní Počernice,
tel. 272 700 907
email: office@officeline.cz
www.officeline.cz

Headquarter:

Novus Dahle GmbH
Breslauer Straße
34–38
49808 Lingen
(Ems) Germany

Service contact:

Novus Dahle
GmbH
Hessenweg 53
49811 Lingen
(Ems) Germany
Tel.: +49 (0) 591 9140–457
Fax.: +49 (0) 591 9140–841
Mail: info@novus-dahle.com
Web: www.novus-dahle.com

© Copyright 2019 by Novus Dahle
GmbH www.novus-dahle.com

NOVUS